





## Teknik Özellikler

Çalışma Ağırlığı	78.500kg	Yürüyüş Hızı(Hızlı/Yavaş)	4.5/2.9 km/h
Kova Kapasitesi	5.0m <sup>3</sup>	Kule Dönüş Hızı	7.2rpm
Motor	Cummins X15	Meyil	70%(35°)
Tip	6 Silindirli Su Soğutmalı Dizel Motor	Zemin Basıncı	114kPa
Motor Gücü	391kW/1800rpm	Kova Koparma Kuvveti(ISO)	410kN
Maksimum Tork	2373Nm/1400rpm	Kol Koparma Kuvveti(ISO)	354kN
Silindir Hacim	14.9L		
<b>Dolum Kapasiteleri</b>		<b>Alt Takım</b>	
Yakıt Tankı	940L	Pabuç Adeti	2 x 48
Hidrolik Tank	680L	Üst Makara	2 x 3
Motor Yağı	40L	Alt Makara	2 x 8
Motor Soğutucu	75L	Pabuç Geniřliđi	650mm
AdBlue Tankı	100L		

## Tařıma Kapasiteleri

Bom: 7 m		Kol: 3 m		Pabuç: 650mm		Arka Ađırlık :12.300kg									
1.5m		3.0m		4.5m		6.0m		7.5m		9.0m					
														mm	
7.5m	kg					*16937*16937		*16605*16605		8481					
6.0m	kg					*31260 26514		*17778*17778		*16459*16459		*16397*16397 9200			
4.5m	kg					*23021*23021		*19131*19131		*16948*16948		*16394 13971 9630			
3.0m	kg					*25656*25656		*20538*20538		*17600 15061		*16492 13278 9811			
1.5m	kg					*27281*27281		*21560*21560		*17978 14725		*16694 13186 9756			
0m	kg	*29459*29459				*27550*27550		*21853 18609		*17978 14524		*16895 13610 9461			
-1.5m	kg	*21665*21665		*33823*33823		*26471*26471		*21120*21120		*17030*17030		8903			
-3.0m	kg	*36689*36689		*29873*29873		*13825*23825		*18745*18745		*16955*16955		8024			
-4.5m	kg	*23394*23394		18491*18491						*16202*16202		6698			

## Ölçüler (mm)

A. Nakliye Uzunluğu	12879
B. Nakliye Genişliği - Basamaklar Hariç (Genişletilmiş Daraltılmış Şase)	4030/3450
C. Nakliye Yüksekliği	4981
D. Şase Genişliği (Basamaklar ve Paletler Hariç)	4479/3484
E. Kabin Yüksekliği	3795
F. Pabuç Genişliği	650
G. Palet Açıklığı (Genişletilmiş Daraltılmış Şase)	3380/2780
H. Zeminden Yükseklik	892
I. Kuyruk Dönüş Yarı Çapı	4175
J. Cer Merkezler Arası Mesafe	4770
K. Palet Uzunluğu	5986

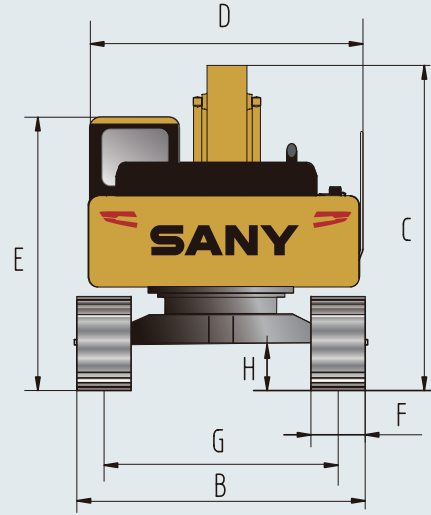
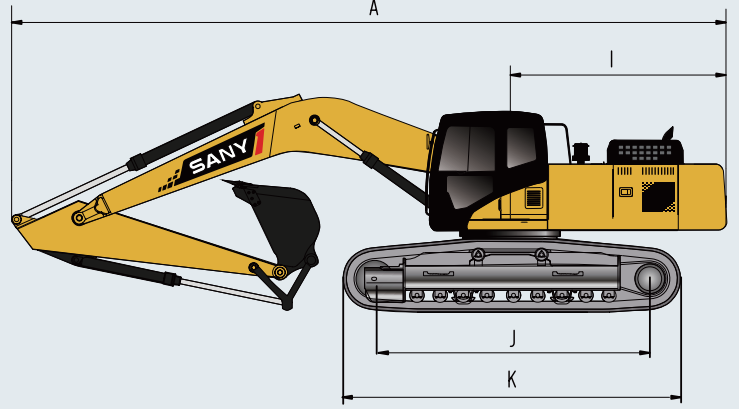

## Çalışma Alanı (mm)

A. Maksimum Kazma Yüksekliği	11020
B. Maksimum Yükleme	7170
C. Maksimum Kazma Derinliği	7580
D. Maksimum Kazma Erişimi	12100
E. Minimum Dönüş Açısı	5390
F. Minimum Dönüş Açısında Maksimum Yükseklik	9815

